



Beratung unter:



(0 71 51) 7 26 26

Bestellen unter:



(0 71 51) 7 26 26

Fax

(0 71 51) 7 42 01



info@maku-industrie.de



www.maku-industrie.de

Prestoweld 2

Schweißspritzerbeständige
Steckverbinder



Katalog 3528-5-DE



Prestoweld 2 Steckverbinder

Inhalt

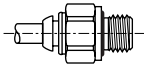
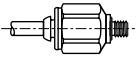
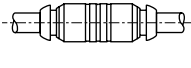
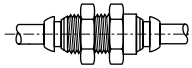
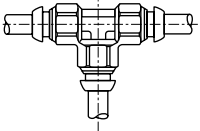
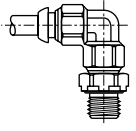
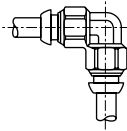
Prestoweld 2 Steckverbinder

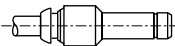
<p>Gerade Steckverbinder Schott-Steckverbinder</p>	 <p>Gerade Einschraub Steckverbinder G-Gewinde F4PBW - Seite E 4</p>	 <p>Gerade Einschraub Steckverbinder Metr. -Gewinde F8PBW - Seite E 4</p>	 <p>Gerade Steckverbinder HPBW - Seite E 4</p>	 <p>Schott-Steckverbinder WPBW - Seite E 5</p>
<p>Winkel-Steckverbinder T-Steckverbinder</p>	 <p>T-Steckverbinder JPBW - Seite E 5</p>	 <p>Winkeleinschraub-Steckverbinder (schwenkbar) G-Gewinde C64PBW - Seite E 5</p>	 <p>Winkel-Steckverbinder EPBW - Seite E 6</p>	
<p>Adapter</p>	 <p>Verflußstecker FNPB - Seite E 6</p>	 <p>Reduzierstecker TRPBW - Seite E 6</p>		
<p>Kunststoffrohre</p>	<p>Siehe Kapitel Kunststoffrohre (P).</p>			

E

Prestoweld 2 Steckverbinder

Allgemeines

Prestoweld 2 Steckverschraubungen für Schweiß-anwendungen wurden mit der Zielsetzung entwickelt, die harten Anforderungen an Druckluftsteuerungen beim industriellen Einsatz von Schweißrobotern zu erfüllen.

Als Weiterentwicklung von Prestolok-Steckverbinder wird auch für Prestoweld 2 die bewährte elastische Zahnscheibe eingesetzt. Die Zahnscheibe garantiert eine exzellente Halterung des Rohres in diesen Kritischen Anwendungsbereich.

Prestoweld 2 ist für den Einsatz mit Pretoweld 2 Rohr ausgelegt. Der Demontagering ist aus spezial Polyamid Starflam U2Z22/8 und damit absolut Schweißfunkt und spritzerbeständig und verhindert somit Rohrbeschädigungen.

Prestoweld 2 Steckverbinder sind für den Einsatz in Pneumatik Systemen, speziell für die Roboterindustrie entwickelt worden.

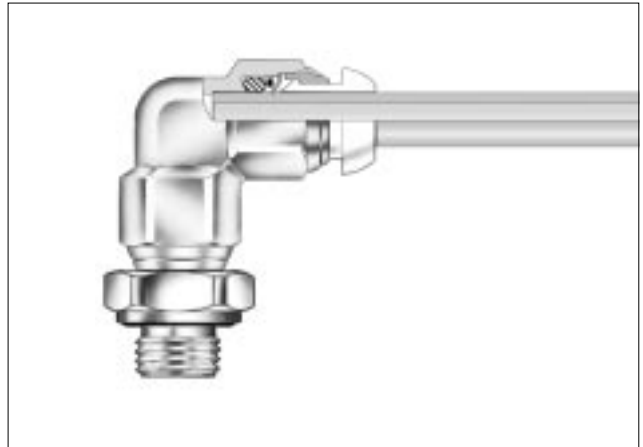

Technische Daten

Material							Betriebsdruck	Betriebs-temperatur
1	2	3	4	5	6	7		
körper	Einschraub-gewinde	Hülse	Zahnscheibe	Demontagering	Stützring	O-Ring		
Messing (vernickelt)	Messing (vernickelt)	Messing (vernickelt)	Edelstahl	Polyamid STARFLAM U2Z22/8	Messing	Nitril (NBR)	Primärvakuum bis 2,5 MPa	Von -25°C bis +100°C

Vorteile

Voller Durchfluss Schweißspritzerbeständig



Vernickelte Messingkörper

Messing zeichnet sich durch :

- hohe Robustheit
- exzellente Schlagfestigkeit
- gute Temperaturbeständigkeit
- sehr gute Schweißspritzerbeständigkeit aus.

Die Vernickelung garantiert eine exzellente Beständigkeit gegen Korrosion und Alterung.

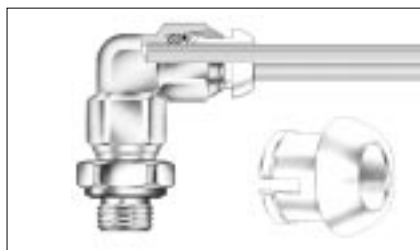

Demontagering mit Schutzfunktion

- Der Demontagering aus speziellen Polyamid Starflam U2Z22/8 hat hervorragende thermische Eigenschaften und verhindert Beschädigungen durch Schweißfunken-und spritzer.
- einfachen Druck auf den Demontagering erlaubt ein leichtes lösen des Rohres.
- die Rohrgröße ist auf dem Demontagering zur leichteren Identifikation aufgeprägt.

Einfache Montage



Montagefertige Verbindung

- Die Prestoweld 2 Produktreihe ist mit BSPP-Einschraubgewinde und unverlierbaren O-Ringen einbaufertig vorbereitet.
- es ist keine spezielle Rohrvorbereitung notwendig
 - das Prestoweld 2 Rohr erlaubt kleine Biegeradien für enge Einbauverhältnisse.

Prestoweld 2 Steckverbinder

F4PWB - Gerade Einschraub - Steckverbinder BSPP-Gewinde

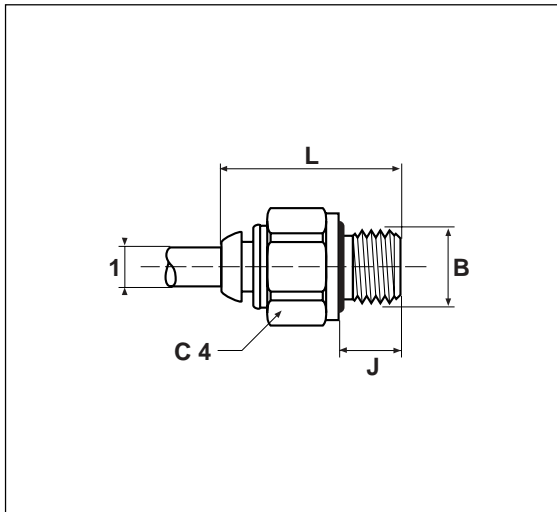

1	B	Bestellnummer	C4	J	L	H Int.	Gewicht g
4	1/8	F4PWB4-1/8	13	6	21,7	3	16
4	1/4	F4PWB4-1/4	16	9	23,3	3	27
6	1/8	F4PWB6-1/8	13	6	25,3	4	17
6	1/4	F4PWB6-1/4	16	9	26,0	4	24
8	1/8	F4PWB8-1/8	14	6	27,4	4	24
8	1/4	F4PWB8-1/4	16	9	27,4	6	29
8	3/8	F4PWB8-3/8	20	9	28,0	6	59
10	1/4	F4PWB10-1/4	17	9	35,4	6	50
10	3/8	F4PWB10-3/8	20	9	31,4	8	39
10	1/2	F4PWB10-1/2	24	12	30,3	8	60
12	1/4	F4PWB12-1/4	20	9	36,0	6	49
12	3/8	F4PWB12-3/8	20	9	35,7	8	49
12	1/2	F4PWB12-1/2	24	12	34,1	10	72
14	3/8	F4PWB14-3/8	22	9	38,3	8	66
14	1/2	F4PWB14-1/2	24	12	37,4	10	81

E

F8PWB - Gerade Einschraub - Steckverbinder Metr. -Gewinde

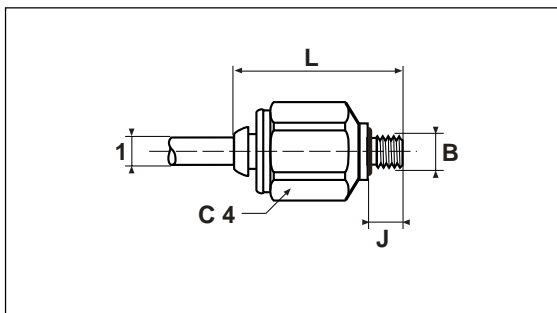

1	B	Bestellnummer	C4	J	L	H Int.	Gewicht g
4	M5x0,8	F8PWB4M5	10	5	25,3	2,5	16

HPWB - Gerade Steckverbinder

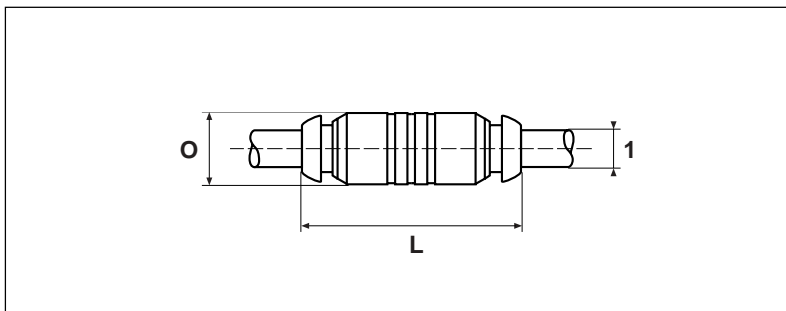

1	Bestellnummer	L	O	Gewicht g.
4	HPWB4	32,5	10	11
6	HPWB6	35,6	12	13
8	HPWB8	38,0	14	18
10	HPWB10	48,8	17	27
12	HPWB12	48,8	21	58
14	HPWB14	54,6	22	71

Prestoweld 2 Steckverbinder

WPWB - Schott Steckverbinder

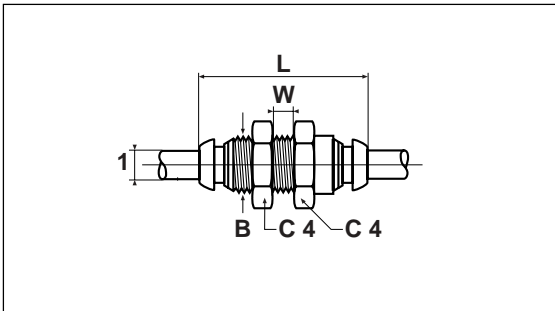

1	B	Bestellnummer	C4	J	0	W max	Gewicht g
6	M13x1	WPWB6	17	35,6	13	6	22
8	M15x1,25	WPWB8	19	38,0	15	6	27
10	M18x1	WPWB10	22	47,8	18	8	55
12	M23x1,5	WPWB12	27	48,9	23	10	109

JPWB T - Steckverbinder

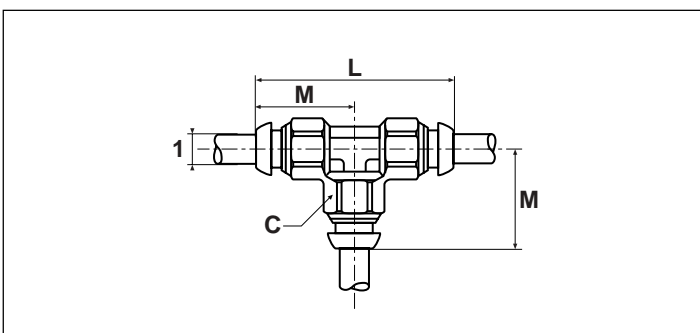

1	Bestellnummer	C	L	M	Gewicht g
6	JPWB6	12	41,0	20,5	22
8	JPWB8	14	45,4	22,7	29
10	JPWB10	17	57,2	28,6	57
12	JPWB12	22	60,4	30,2	100

C64PWB - Winkeleinschraub Steckverbinder (Schwenkbar) BSPP-Gewinde

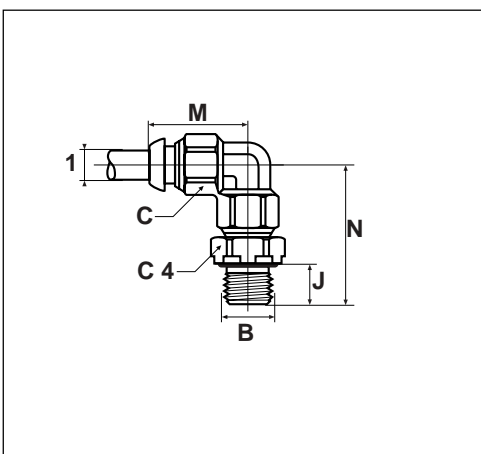

1	B	Bestellnummer	C	C4	J	M	N	Gewicht g
6	1/8	C64PWB6-1/8	12	14	6	20,5	27,4	32
6	1/4	C64PWB6-1/4	12	19	9	20,5	32,4	41
8	1/8	C64PWB8-1/8	14	14	6	22,7	29,6	35
8	1/4	C64PWB8-1/4	14	19	9	22,7	34,6	47
8	3/8	C64PWB8-3/8	14	22	9	22,7	35,6	62
10	1/4	C64PWB10-1/4	17	19	9	28,6	39,2	66
10	3/8	C64PWB10-3/8	17	22	9	28,6	40,2	82
12	1/4	C64PWB12-1/4	22	19	9	30,2	40,8	106
12	3/8	C64PWB12-3/8	22	22	9	30,2	41,8	110

Prestoweld 2 Steckverbinder

EPWB - Winkel - Steckverbinder

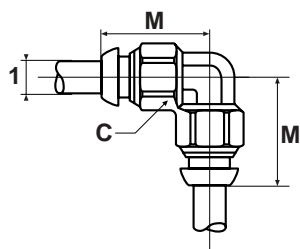

1	Bestellnummer	C	M	Gewicht g
4	EPWB4	10	18,3	12
6	EPWB6	12	20,5	19
8	EPWB8	14	22,7	22
10	EPWB10	17	28,6	38
12	EPWB12	22	30,2	73
14	EPWB14	25	35,5	116

FNPB - Verschlußstecker

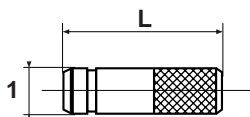

1	Bestellnummer	L	Gewicht g
6	FNPB6	27	6
8	FNPB8	30	12
10	FNPB10	30	20
12	FNPB12	35	32

TRPWB - Reduzierstecker

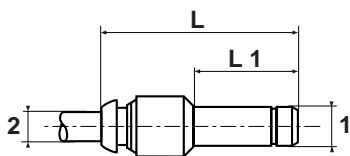

1	2	Bestellnummer	L	M	O	Gewicht g
8	4	TRPWB8-4	39,3	22	10	12
8	6	TRPWB8-6	41,3	22	12	14
10	6	TRPWB10-6	43,1	27	12	18
10	8	TRPWB10-8	47,5	27	14	18
12	6	TRPWB12-6	37,8	27	13	25
12	8	TRPWB12-8	44,0	27	14	24
12	10	TRPWB12-10	52,4	27	17	32

Prestoweld 2 ist für den Einsatz mit Parker Prestoweld 2 Rohr ausgelegt.
Seine Kapitel Kunststoffrohr (P).